

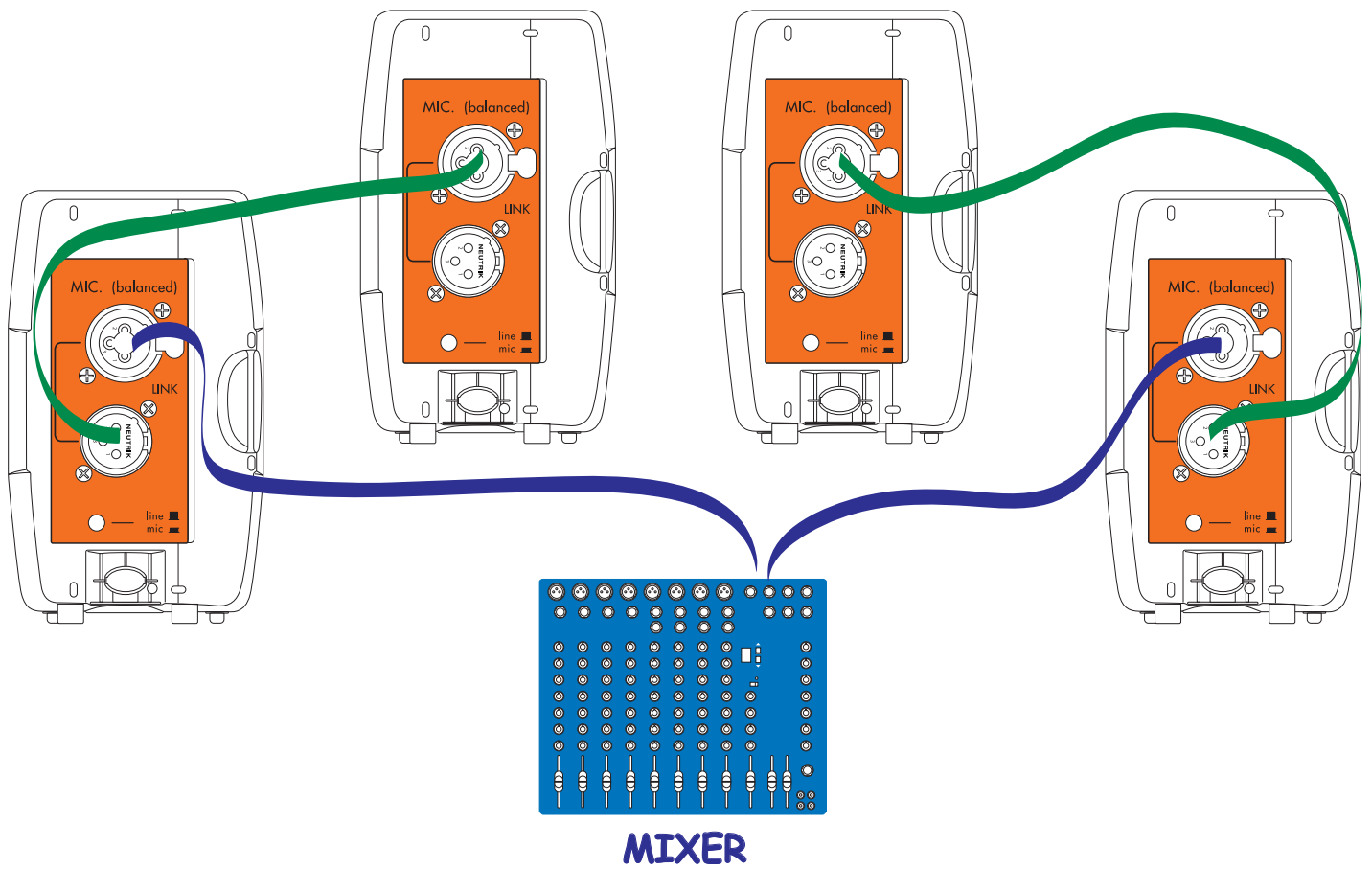

Collegamento in parallelo di più NM250A

utilizzare cavi schermati bilanciati

pulsante line/mic sollevato (in modalità LINE)



MIXER, USCITE L/R → INGRESSI NM250A

LINK NM250A → INGRESSI di altre NM250A



Due NM250A + un subwoofer attivo

utilizzare cavi schermati bilanciati

NM250A: pulsanti line/mic sollevati (in modalità LINE)

subwoofer attivo Montarbo: pulsante x-over/flat premuto (in modalità X-OVER)

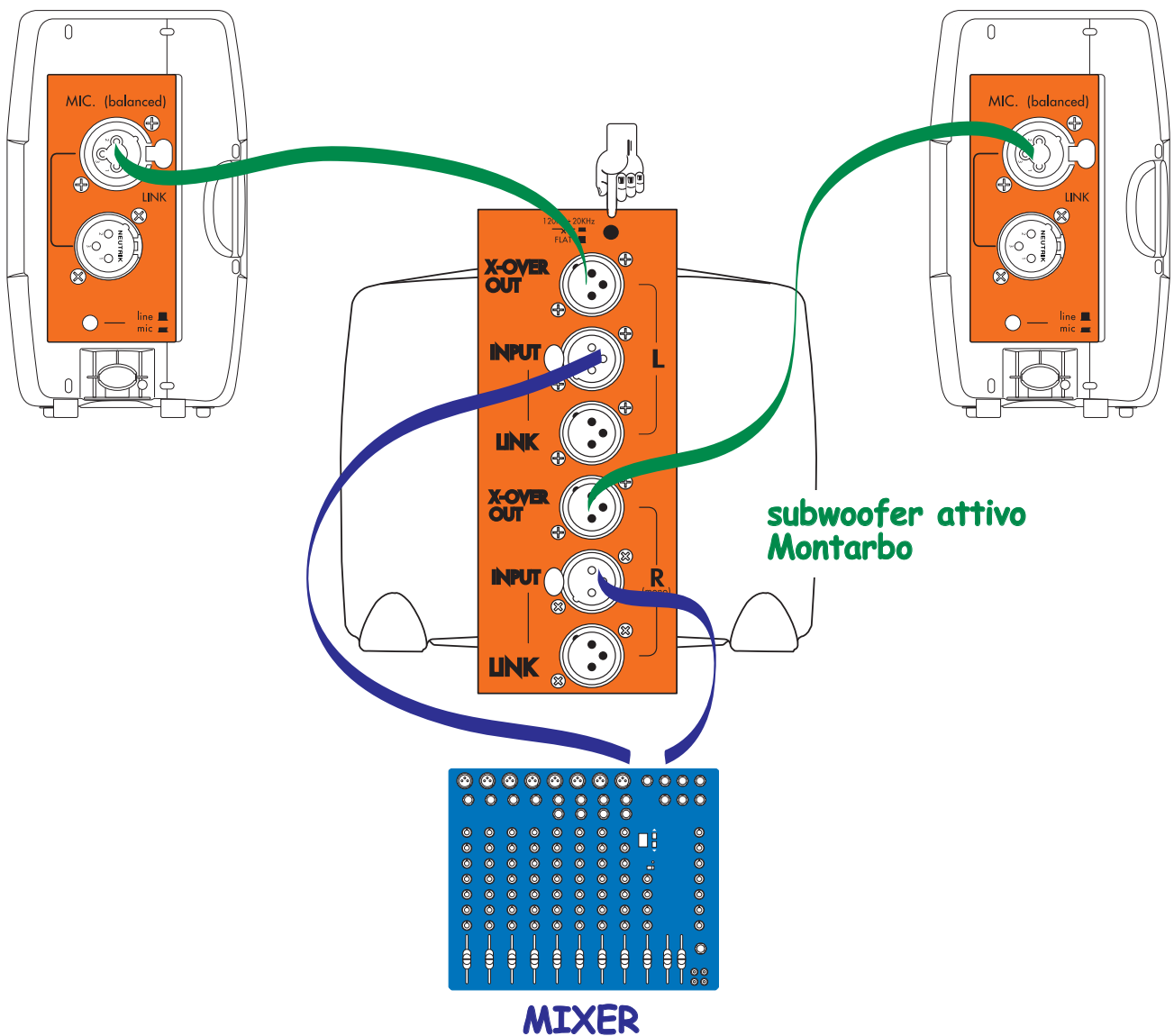

MIXER, USCITE L/R → SUBWOOFER, INGRESSI L/R

SUBWOOFER, USCITE 'R' X-over → INGRESSI NM250A



Due NM250A + due subwoofer attivi

utilizzare cavi schermati bilanciati

NM250A: pulsanti line/mic sollevati (in modalità LINE)

subwoofer attivi Montarbo: pulsanti x-over/flat premuti (in modalità X-OVER)

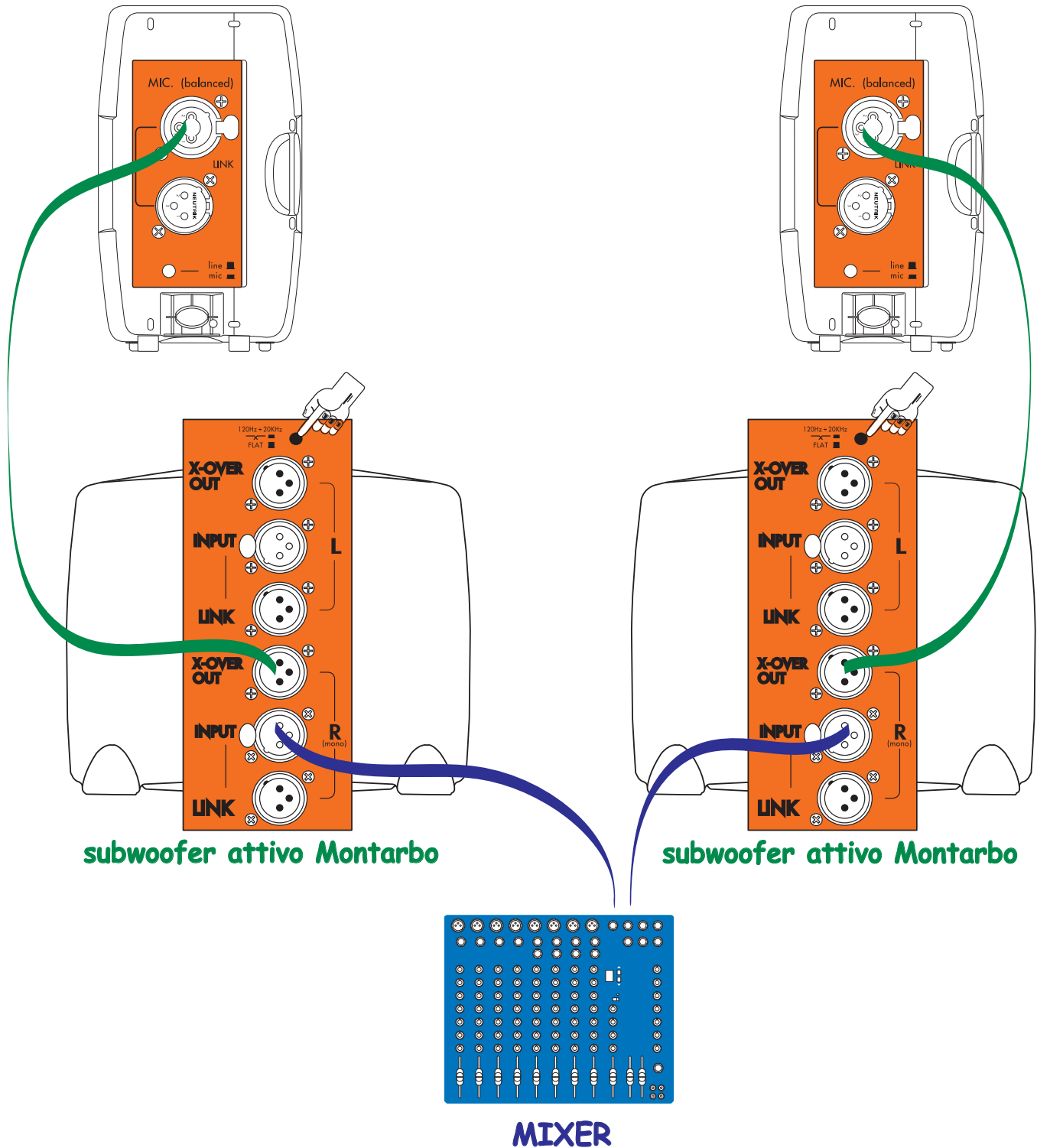

subwoofer attivo Montarbo

subwoofer attivo Montarbo

MIXER

MIXER, USCITE L/R → SUBWOOFER, INGRESSI 'R/(mono)'
 SUBWOOFER, USCITE 'R' X-over → INGRESSI NM250A