



# WAVE series

WAVE10A WAVE12A WAVE15A

Active Loudspeakers

USER'S MANUAL

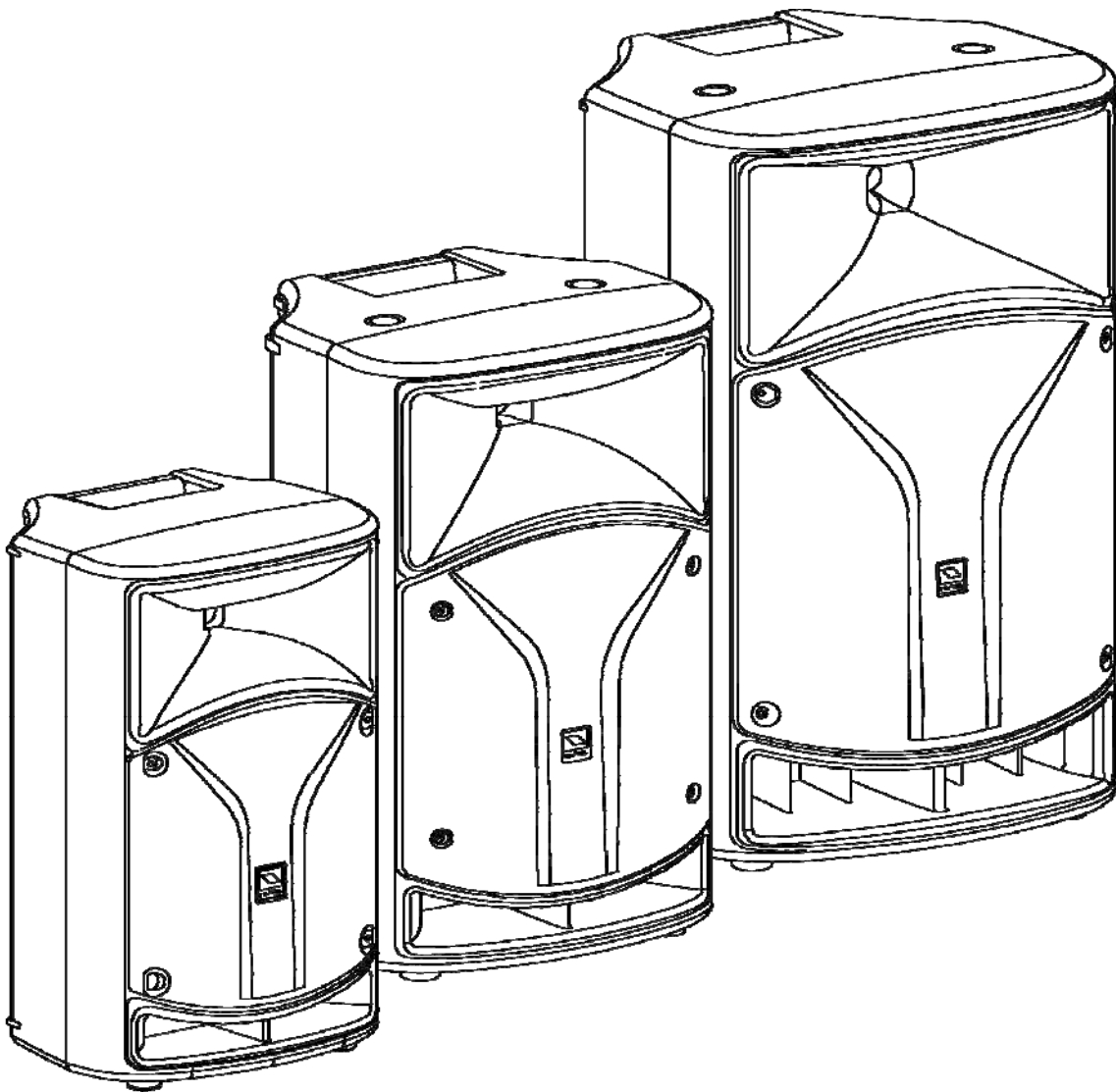

ENGLISH  
ITALIANO



DISPOSAL OF OLD ELECTRICAL & ELECTRONIC EQUIPMENT .....	3
GENERAL SAFETY INSTRUCTIONS .....	3
IN CASE OF FAULT .....	3
PACKAGING, SHIPPING AND COMPLAINT .....	3
WARRANTY AND PRODUCTS RETURN .....	3
MAINTENANCE AND DISCLAIMER .....	4
POWER SUPPLY.....	4
CE CONFORMITY .....	4
INTRODUCTION .....	5
DESCRIPTION .....	5
MAIN PANEL OPERATIONS.....	5
REMOTE CONTROL OPERATIONS.....	11
TECHNICAL SPECIFICATION .....	12



## DISPOSAL OF OLD ELECTRICAL & ELECTRONIC EQUIPMENT



This marking shown on the product or its literature, indicates that it should not be disposed with other household wastes at the end of its working life. To prevent possible harm to the environment or human health from uncontrolled waste disposal, please separate this from other types of wastes and recycle it responsibly to promote the sustainable reuse of material resources.

Household users should contact either the retailer where they purchased this product, or their local government office, for details of where and how they can take this item for environmentally safe recycling. Business users should contact their supplier and check the terms and conditions of the purchase contract. This product should not be mixed with other commercial wastes for disposal.

## GENERAL SAFETY INSTRUCTIONS

- **CAUTION** - Before using this product read carefully the following safety instructions. Take a look of this manual entirely and preserve it for future reference. When using any electric product, basic precautions should always be taken, including the following:
- To reduce the risk, close supervision is necessary when the product is used near children.
- Protect the apparatus from atmospheric agents and keep it away from water, rain and high humidity places.
- This product should be site away from heat sources such as radiators, lamps and any other device that generate heat.
- Care should be taken so that objects and liquids do not go inside the product.
- The product should be connected to a power supply only of the type described on the operating instructions or as marked on the product.

## IN CASE OF FAULT

- In case of fault or maintenance this product should be inspected only by qualified service personnel when:
  - Liquids have spilled inside the product.
  - The product has fallen and been damaged.
  - The product does not appear to operate normally or exhibits a marked change in performance.
- Do not operate on the product, it has no user-serviceable parts inside.
- Refer servicing to an authorized maintenance centre.

## PACKAGING, SHIPPING AND COMPLAINT

- This unit package has been submitted to ISTA 1A integrity tests. We suggest you control the unit conditions immediately after unpacking it.
- If any damage is found, immediately advise the dealer. Keep all unit packaging parts to allow inspection.
- Proel is not responsible for any damage that occurs during shipment..
- Products are sold “delivered ex warehouse” and shipment is at charge and risk of the buyer.
- Possible damages to unit should be immediately notified to forwarder. Each complaint for manumitted package should be done within eight days from product receipt.

## WARRANTY AND PRODUCTS RETURN

- Proel products have operating warranty and comply their specifications, as stated by manufacturer..
- Proel warrants all materials, workmanship and proper operation of this product for a period of two years from the original date of purchase. If any defects are found in the materials or workmanship or if the product fails to function properly during the applicable warranty period, the owner should inform about these defects the dealer or the distributor, providing receipt or invoice of date of purchase and defect detailed description. This warranty does not extend to damage resulting from improper installation,



misuse, neglect or abuse. Proel S.p.A. will verify damage on returned units, and when the unit has been properly used and warranty is still valid, then the unit will be replaced or repaired. Proel S.p.A. is not responsible for any "direct damage" or "indirect damage" caused by product defectiveness.

## **MAINTENANCE AND DISCLAIMER**

- Clean only with dry cloth.
- Proel products have been expressly designed for audio application, with signals in audio range (20Hz to 20kHz). Proel has no liability for damages caused in case of lack of maintenance, modifications, improper use or improper installation non-applying safety instructions.
- Proel S.p.A. reserves the right to change these specifications at any time without notice.
- Proel S.p.A. declines any liability for damages to objects or persons caused by lacks of maintenance, improper use, installation not performed with safety precautions and at the state of the art.

## **POWER SUPPLY**

- This apparatus should only be connected to power source type specified in this owner's manual or on the unit.
- If the supplied AC power cable plug is different from the wall socket, please contact an electrician to change the AC power plug.
- Hold the plug and the wall outlet while disconnecting the unit from AC power.
- If the unit will not be used for a long period of time, please unplug the power cord from AC power outlet.
- To avoid unit power cord damage, please do not strain the AC power cable and do not bundle it.
- In order to avoid damages, please ensure that the power cord is not stepped on or pinched by heavy objects.

## **CE CONFORMITY**

- The product is in compliance with Directive LVD 2006 / 95 / EC as stated in EN 60065 standard.
- PROEL S.p.A hereby, declares that this product complies with the essential requirements and other relevant provisions of Directive 2004/108/EC (EMC), as stated in EN 55103-1 and EN 55103-2 standards.



## INTRODUCTION

Thank you for choosing this PROEL product and for your trust in our brand, synonymous of professionalism, accuracy, high quality and reliability. All our products are CE approved and designed for continuous use in professional applications.

## DESCRIPTION

In response to the increasing request for compact, lightweight and easy-to use portable PA systems, PROEL introduces the **WAVE series**, a new range of active speakers featuring multiple inputs and a versatile MP3 player with **BLUETOOTH** connectivity. Hosted in lightweight yet ultra-durable polypropylene cabinets, WAVE systems combine **selected HF and LF transducers** with **state of the art electronics**, including a sophisticated pre-amp section with active filtering and dual CLIP LIMITERS and efficient **Class D** power amplifiers for the LF section.

The MEDIA PLAYER you can find on-board is able to play from an **SD** card or a **USB MEMORY STICK**, but also thru a **BLUETOOTH** connection. You only need to pair your smartphone or your tablet with a WAVE speaker for playing music without the need of any cable.

Thanks to the built-in **2-channel mixer** you can connect a microphone or an additional external source to your PA and mix your sound with independent level controls and a **2-band EQ**.

The **three models** of the **WAVE series** can be used in a variety of applications, ranging from **speech diffusion** and **music playback** to **live music** and **DJ sets**. The extremely versatile cabinets can be mounted on standard speaker poles, laid on the side for the use as stage monitors and even suspended using the built-in flying points.

## MAIN PANEL OPERATIONS

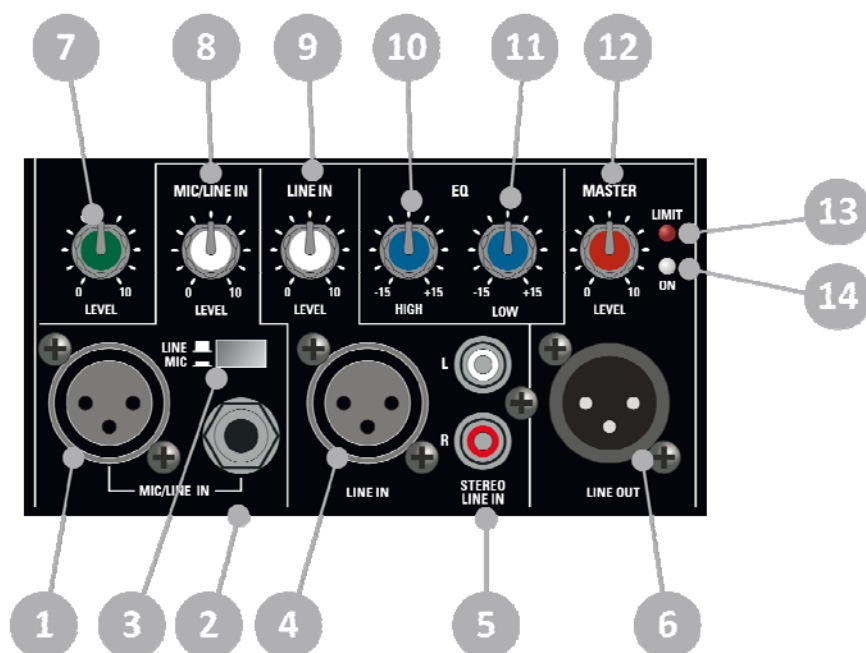

### 1. MIC/LINE IN (XLR)

This is a female XLR connector that accepts a XLR plug from any balanced or unbalanced dynamic microphone or line level device. The XLR input is wired as follows:

- Pin 1 = shield or ground
- Pin 2 = + positive or "hot"
- Pin 3 = - negative or "cold"



## 2. MIC/LINE IN (JACK)

This is a female JACK connector that accepts a JACK plug from any dynamic balanced or unbalanced microphone or line level device. The balanced JACK input is wired as follows:

- Tip = + positive or "hot"
- Ring = - negative or "cold"
- Sleeve = shield or ground

The unbalanced JACK input is wired as follows:

- Tip = + positive or "hot"
- Sleeve = shield or ground

## 3. LINE/MIC SWITCH

This switch sets the sensitivity of the channel input between microphone level or line level.

## 4. LINE IN (XLR)

This is a female XLR connector that accepts a XLR plug from any balanced or unbalanced line level device.

## 5. LINE IN (RCA)

These are two RCA female connectors that accept two RCA plug from LEFT and RIGHT channels of a line level auxiliary source, each RCA input is wired as follows:

- Tip = + positive or "hot"
- Sleeve = shield or ground

## 6. LINE OUT (XLR)

This male XLR connector that provides a balanced line-level signal with the mix of the inputs picked up before the MASTER LEVEL control. Connect it to the input of another audio system or powered speaker.

## 7. MEDIA PLAYER LEVEL

This potentiometer sets the level of the internal player.

## 8. MIC/LINE LEVEL

This potentiometer sets the level of the MIC/LINE (1) (2) channel inputs.

## 9. LINE LEVEL

This potentiometer sets the level of the LINE (4) (5) channel inputs.

## 10. HIGH

This potentiometer sets the HIGH TONE level: if rotated clockwise it enhances the highs, if rotated counter-clockwise it reduces the highs (in the centre position the response is flat).

## 11. LOW

This potentiometer sets the LOW TONE level: if rotated clockwise it enhances the lows, if rotated counter-clockwise it reduces the lows (in the centre position the response is flat).

## 12. MASTER

This potentiometer sets the general level of all signals send to the internal speaker amplifier.

## 13. LIMIT

RED LED illuminates when the internal amplifier's output is limited. When this LED flashes reduce the input signal level.

## 14. ON

BLUE LED that shows the "ON" status of the loudspeaker.

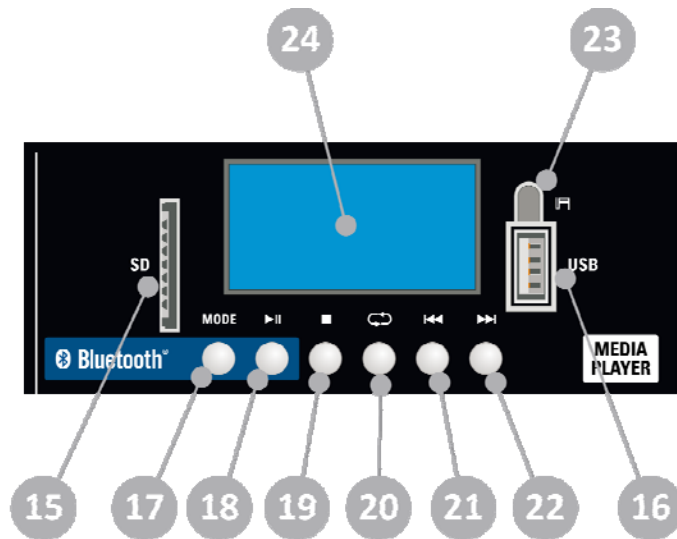

**15. SD SLOT**



This slot is where you can insert a SD MEMORY CARD containing audio files.

**16. USB SLOT**

This slot is where you can insert an USB FLASH DRIVE containing audio files.



**17. MODE SWITCH**

Pressing this switch you can select the source containing audio files between SD, USB or external Bluetooth player device. A small icon appears on the display that identify the memory currently used:

-  USB FLASH DRIVE
-  SD MEMORY CARD
-  BLUETOOTH DEVICE

 Preferably use only reliable memories (suggested brands are: **Sandisk, Kingston, Lexar, Verbatim**).

 **To connect a Bluetooth device** follow the instructions for the device to be connected. Select BLUETOOTH DEVICE by pressing MODE button and, if the *device is close enough*, it is recognized after few seconds. If this doesn't happen, *try again pressing the PLAY button* and, at the same time, restarting the search procedure in the external Bluetooth device.

Press MODE...	Press PLAY to connect ...	BT device connected.
		

*NOTE: the audio file types and quality playable with Bluetooth connection depends on the Bluetooth device used.*



Press and hold **MODE** button and the following utility menu will appear:

<b>Bluetooth</b>	<b>Bluetooth</b>
◆ Recently reconnection	◆ Deleted paired info
◆ EQ	◆ Device Information
◆ Deleted paired info	◆ Exit

Use **◀◀** and **▶▶** buttons to browse the options, press **▶||** button to select an option.

**Recently reconnection:** selecting this option the media player tries to reconnect the latest Bluetooth device connected.

**EQ:** selecting this option the following menu will appear.

<b>Eq</b>	
◆ Normal	◆ Jazz
◆ Pop	◆ Classic
◆ Rock	◆ Country
	◆ Lowbass

In this menu you can choose an equalization for the audio files to be reproduced: Normal, Pop, Rock, Jazz, Classic, Country, Bass enhance.

After an EQ setting has been chosen, a small icon in the main screen will show the choice.

<b>NOR</b>	<b>POP</b>	<b>ROCK</b>	<b>JAZZ</b>	<b>CLAS</b>	<b>COU</b>	<b>BAS</b>

**Deleted paired info:** selecting this option the information about any Bluetooth device previously paired with the media player will be cancelled. Try this option if you have problems to set a new BT connection.

**Device Information:** selecting this option the following info screen will appear, showing the name and address of the included Bluetooth receiver.

<b>Device Information</b>
<b>Name: Bluetooth</b>
<b>Adr: 0015100104F9</b>

**Exit:** returns to the main screen.

18. **▶|| PLAY/PAUSE**

This button plays or pauses the current audio file.

19. **■ STOP**

This button stops the current audio file. If you press again the play button, the song will restart from the beginning.

20. **↻ PLAY MODE**

This button changes the play mode of the audio files. A small icon on the display shows the current mode.



**N** NORMAL: normal forward play of all songs contained in all memories and all folders, when it reaches the latest song it will stop playing.



**R** RANDOM: it plays all songs contained in all memories and all folders randomly.





- INTRO: it plays the first 10 seconds of each song contained in the current folder.
- ALL: same as normal playing but when it reaches the latest song it restarts from the first.
- SINGLE ONE: it plays only the current song then stops.
- FOLDER: it plays all song contained in the current folder.

**Brief explanation of how the player works.** When you insert an SD memory card or USB flash drive in the respective slot, the player scrolls the entire content of the memory locating all audio file that can be played (files with .WAV .MP3 .WMA extensions). All files will be played in numerical and alphabetical order, considering first the “name of the folder” and then the “name of the file”.

Example of use: insert a memory into a slot, the player starts playing the first song in numerical and alphabetical order. Press PLAY MODE button to choose INTRO, then wait until you hear the song you want to listen. Then press again the PLAY MODE button to choose FOLDER to play all songs contained in that folder or SINGLE ONE to play only the selected song.

**21. PREVIOUS SONG**

Skip to previous song.

**22. NEXT SONG**

Skip to the next song.

Pressing and hold or you set the digital volume of the internal media player. We suggest to let this volume always at the maximum and to adjust the level of the player using the own level potentiometer.

**23. IR RECEIVER**

This is the remote control IR receiver.

**24. LCD DISPLAY**

The LCD DISPLAY shows several data:

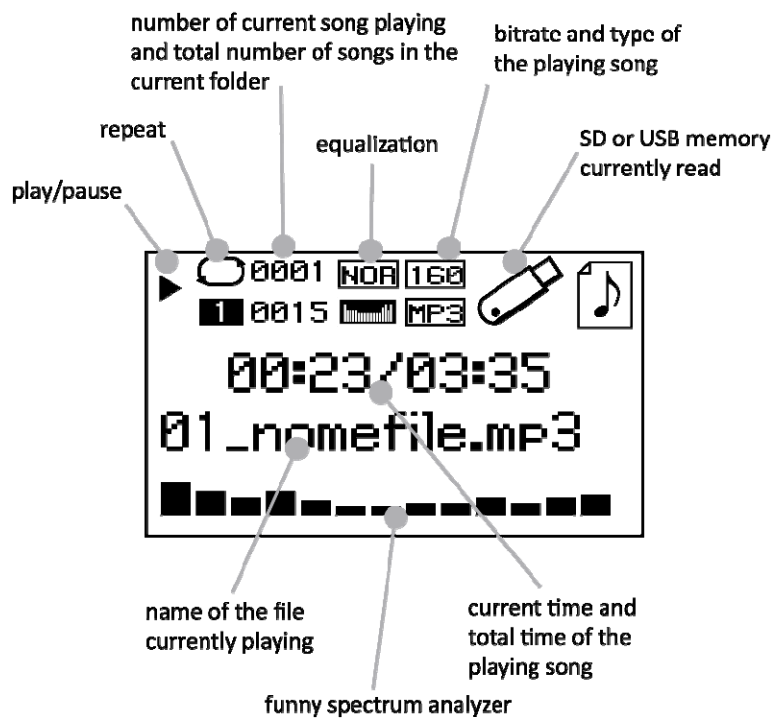

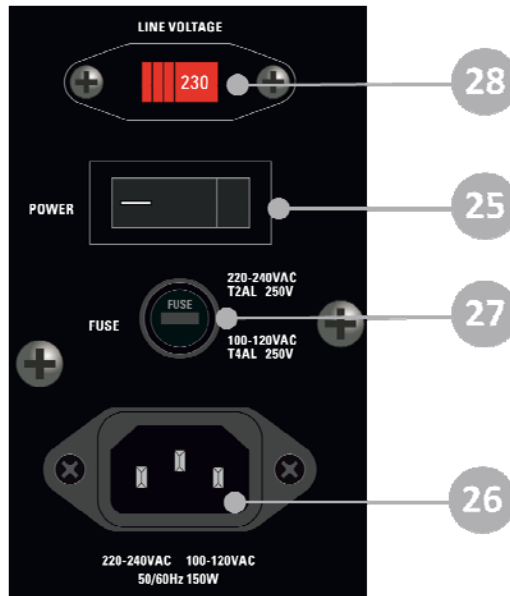

## 25. POWER

Use this switch to power ON or OFF the loudspeaker. It is "ON" when the switch is in the "I" position.

## 26. AC~ SOCKET

Here's where you plug in your mains supply cord. You should always use the mains cord supplied with the device. Be sure that your device is turned off before you plug the mains supply cord into an electrical outlet.

## 27. FUSE holder

Here is where the mains protection fuse is placed.



**REPLACE THE PROTECTION FUSE ONLY WITH THE SAME TYPE.**

**IF, AFTER THE REPLACEMENT, THE FUSE INTERRUPTS AGAIN, DO NOT TRY AGAIN THEN CONTACT THE PROEL SERVICE CENTER.**

## 28. LINE VOLTAGE

This switch sets the AC voltage line of your country (usually it is set by factory and isn't necessary to change it). The 115V setting is for mains line in the range of 105-120V~ and 230V setting is for mains line in the range of 210-240V~.



**WARNING: an incorrect setting of AC LINE VOLTAGE could damage seriously the internal electronics!**

## REMOTE CONTROL BATTERY REPLACEMENT

To use the remote control for the first time you need to remove the protective sticker as shown in the figure. When the battery of the remote control is discharged, you need to replace it with a new one of the same type. Instructions about how to open the battery compartment are printed on the remote control body.

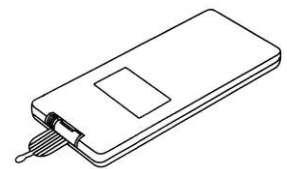

**BE CAREFUL: DANGER OF EXPLOSION IF BATTERY IS INCORRECTLY REPLACED.**

**REPLACE ONLY WITH SAME TYPE: CR 2025 LITHIUM MANGANESE DIOXIDE BATTERY.**



The battery contains Perchlorate Material – special handling may apply, it should not be disposed with other household wastes at the end of its working life. To prevent possible harm to the environment or human health from uncontrolled waste disposal, please separate this from other types of wastes and recycle it.



**Li-ion**

## REMOTE CONTROL OPERATIONS

The use of the player and its remote control depends on the type of media utilized. Some buttons are active or not active depending if an SD CARD, a USB memory or a BLUETOOTH device is used to reproduce the audio files.



### PLAY/PAUSE

This button plays or pauses the current audio file.



### EQ equalization

Using this button you can choose different types of equalization for the audio files: Normal, Pop, Rock, Jazz, Classic, Country, Bass enhance.

On the display you can see in sequence:



### VOLUME

Press this button to reduce or increase the volume.



### PREVIOUS – NEXT

Press to skip to the previous or the next song.



### NUMERIC KEYPAD

Jumps directly to a specific song. All songs contained in a memory media are sorted in a list in numerical and alphabetical order: selecting a number you can play immediately the corresponding song in this list.

A simple trick: by renaming the song files contained in a memory stick with a two number prefix you can quickly jump to a specific song corresponding to that number For example: 01filename.mp3, 02 filename.wma and so on.



### ENTER

Pressing this button you enter in a sub-menu with the following options:

① EQ ② PLAY MODE ③ CHANGE DEVICE ④ EXIT



Use the buttons to browse the options and to select an option.

See the corresponding point in this paragraph for the description of the EQ option.

See the corresponding point in the previous paragraph for the description of the PLAY MODE options.

The CHANGE DEVICE option corresponds to the use of MODE button (see following point).



### MODE

This button switches between USB FLASH DRIVE SD MEMORY CARD BLUETOOTH DEVICE  
Press and hold the MODE button to switch off and on the MEDIA PLAYER.



These buttons are not used.





## TECHNICAL SPECIFICATION

	<b>WAVE10A</b>	<b>WAVE12A</b>	<b>WAVE15A</b>
<i>System type</i>	2-way vented enclosure	2-way vented enclosure	2-way vented enclosure
<i>High Frequency Device</i>	1" compression driver with 1" VC	1" compression driver with 1.35" VC	1" compression driver with 1.35" VC
<i>Low Frequency Device</i>	10" woofer with 2" VC	12" woofer with 2" VC	15" woofer with 2.5" VC
<i>Angular Coverage</i>	90° H x 60° V	90° H x 60° V	90° H x 60° V
<i>Total Peak Power</i>	260 W	400 W	400 W
<i>HF Amplifier Cont. Power</i>	30 W Class AB	50 W Class AB	50 W Class AB
<i>LF Amplifier Cont. Power</i>	100 W Class D	150 W Class D	150 W Class D
<i>Frequency Response</i>	70 Hz - 20 kHz	60 Hz - 20 kHz	50 Hz - 20 kHz
<i>Max SPL</i>	122 dB	123 dB	125 dB
<i>Connectors</i>	MIC/LINE IN: XLR-F + 1/4" JACK, LINE IN: XLR-F + 2xRCA LINE OUT: XLR-M	MIC/LINE IN: XLR-F + 1/4" JACK, LINE IN: XLR-F + 2xRCA LINE OUT: XLR-M	MIC/LINE IN: XLR-F + 1/4" JACK, LINE IN: XLR-F + 2xRCA LINE OUT: XLR-M
<i>Controls</i>	MIC/LINE/LINE/MASTER LEVEL, LINE/MIC selector, LOW EQ, HIGH EQ, MEDIA PLAYER LEVEL + NAVIGATION	MIC/LINE/LINE/MASTER LEVEL, LINE/MIC selector, LOW EQ, HIGH EQ, MEDIA PLAYER LEVEL + NAVIGATION	MIC/LINE/LINE/MASTER LEVEL, LINE/MIC selector, LOW EQ, HIGH EQ, MEDIA PLAYER LEVEL + NAVIGATION
<i>Power Supply</i>	230 V~ or 120 V~ 50/60 Hz with LINE VOLTAGE selector	230 V~ or 120 V~ 50/60 Hz with LINE VOLTAGE selector	230 V~ or 120 V~ 50/60 Hz with LINE VOLTAGE selector
<i>Consumption</i>	150 W	200 W	200 W
<i>Flying System</i>	2 x M8 - bottom	4 x M10 - top/bottom	5 x M10 - top/bottom
<i>Construction</i>	Polypropylene	Polypropylene	Polypropylene
<i>Mounting Pole</i>	1 x bottom	1 x bottom	1 x bottom
<i>Dimensions (W x H x D)</i>	320 x 500 x 290 mm	390 x 620 x 350 mm	480 x 740 x 430 mm
<i>Weight</i>	14 kg (30.8 lb)	17 kg (37.4 lb)	21 kg (46.3 lb)



TRATTAMENTO DEL DISPOSITIVO ELETTRICO OD ELETTRONICO A FINE VITA.....	14
AVVERTENZE PER LA SICUREZZA .....	14
IN CASO DI GUASTO .....	14
IMBALLAGGIO, TRASPORTO E RECLAMI .....	14
GARANZIE E RESI.....	14
MANUTENZIONE E LIMITAZIONI D'USO.....	15
ALIMENTAZIONE .....	15
CONFORMITÀ CE.....	15
INTRODUZIONE.....	16
DESCRIZIONE .....	16
FUNZIONI DEL PANNELLO PRINCIPALE .....	16
SOSTITUZIONE DELLA BATTERIA DEL CONTROLLO REMOTO .....	21
FUNZIONI CONTROLLO REMOTO.....	22
SPECIFICHE TECNICHE .....	23



## TRATTAMENTO DEL DISPOSITIVO ELETTRICO OD ELETTRONICO A FINE VITA



Il marchio riportato sul prodotto o sulla documentazione indica che il prodotto non deve essere smaltito con altri rifiuti domestici al termine del ciclo di vita. Per evitare eventuali danni all'ambiente si invita l'utente a separare questo prodotto da altri tipi di rifiuti e di riciclarlo in maniera responsabile per favorire il riutilizzo sostenibile delle risorse materiali. Gli utenti domestici sono invitati a contattare il rivenditore presso il quale è stato acquistato il prodotto o l'ufficio locale preposto per tutte le informazioni relative alla raccolta differenziata e al riciclaggio per questo tipo di prodotto. Gli utenti aziendali sono invitati a contattare il proprio fornitore e verificare i termini e le condizioni del contratto di acquisto. Questo prodotto non deve essere smaltito unitamente ad altri rifiuti commerciali.

## AVVERTENZE PER LA SICUREZZA

- **ATTENZIONE** – Prima di utilizzare il prodotto, si prega di leggere attentamente le seguenti istruzioni per la sicurezza. Prendere visione del manuale d'uso e conservarlo per successive consultazioni. Durante l'uso di un prodotto elettrico devono essere sempre prese precauzioni di base onde evitare danni a cose o persone, incluse le seguenti:
- In presenza di bambini, controllare che il prodotto non rappresenti un pericolo.
- Posizionare l'apparecchio al riparo dagli agenti atmosferici e a distanza di sicurezza dall'acqua, dalla pioggia e dai luoghi ad alto grado di umidità.
- Collocare o posizionare il prodotto lontano da fonti di calore quali radiatori, griglie di riscaldamento e ogni altro dispositivo che produca calore.
- Evitare che qualsiasi oggetto o sostanza liquida entri all'interno del prodotto.
- Il prodotto deve essere connesso esclusivamente alla alimentazione elettrica delle caratteristiche descritte nel manuale d'uso o scritte sul prodotto.

## IN CASO DI GUASTO

- In caso di guasto o manutenzione questo prodotto deve essere ispezionato da personale qualificato quando:
  - Sostanze liquide sono penetrate all'interno del prodotto.
  - Il prodotto è caduto e si è danneggiato.
  - Il prodotto non funziona normalmente esibendo un marcato cambio di prestazioni.
- Non intervenire sul prodotto. Rivolgersi a un centro di assistenza autorizzato Proel.

## IMBALLAGGIO, TRASPORTO E RECLAMI

- L'imballo è stato sottoposto a test di integrità secondo la procedura ISTA 1A. Si raccomanda di controllare il prodotto subito dopo l'apertura dell'imballo.
- Se vengono riscontrati danni informare immediatamente il rivenditore. Conservare quindi l'imballo completo per permetterne l'ispezione.
- Proel declina ogni responsabilità per danni causati dal trasporto.
- Le merci sono vendute "franco nostra sede" e viaggiano sempre a rischio e pericolo del distributore.
- Eventuali avarie e danni dovranno essere contestati al vettore. Ogni reclamo per imballi manomessi dovrà essere inoltrato entro 8 giorni dal ricevimento della merce.

## GARANZIE E RESI

- I Prodotti Proel sono provvisti della garanzia di funzionamento e di conformità alle proprie specifiche, come dichiarate dal costruttore.
- La garanzia di funzionamento è di 24 mesi dopo la data di acquisto. I difetti rilevati entro il periodo di garanzia sui prodotti venduti, attribuibili a materiali difettosi o difetti di costruzione, devono essere tempestivamente segnalati al proprio rivenditore o distributore, allegando evidenza scritta della data di acquisto e descrizione del tipo di difetto riscontrato. Sono esclusi dalla garanzia difetti causati da uso improprio o manomissione. Proel SpA constata tramite verifica sui resi la difettosità dichiarata, correlata all'appropriato utilizzo, e l'effettiva validità della garanzia; provvede quindi alla sostituzione o riparazione dei prodotti, declinando tuttavia ogni



obbligo di risarcimento per danni diretti o indiretti eventualmente derivanti dalla difettosità.

## **MANUTENZIONE E LIMITAZIONI D'USO**

- Pulire il prodotto unicamente con un panno asciutto.
- I Prodotti Proel sono destinati esclusivamente ad un utilizzo specifico di tipo sonoro: segnali di ingresso di tipo audio (20Hz-20kHz). Proel declina ogni responsabilità per danni a terzi causati da mancata manutenzione, manomissioni, uso improprio o installazione non eseguita secondo le norme di sicurezza.
- Proel S.p.A. si riserva di modificare il prodotto e le sue specifiche senza preavviso.
- Proel S.p.A. declina ogni responsabilità per danni a terzi causati da mancata manutenzione, manomissioni, uso improprio o installazione non eseguita secondo le norme di sicurezza e a regola d'arte.

## **ALIMENTAZIONE**

- Il prodotto deve essere connesso esclusivamente alla alimentazione elettrica delle caratteristiche descritte nel manuale d'uso o scritte sul prodotto.
- Se la spina in dotazione non combacia con la presa, rivolgersi ad un elettricista per far installare una presa appropriata.
- Quando si scollega l'apparato alla rete tenere saldamente sia la spina che la presa.
- Quando l'unità non viene utilizzata per un periodo prolungato, interrompere l'alimentazione estraendo la spina dalla presa dell'alimentazione.
- Per evitare danni alla linea d'alimentazione dell'apparato, non mettere in trazione il cavo d'alimentazione e non utilizzare un cavo attorcigliato.
- Per evitare il danneggiamento del cavo d'alimentazione dell'apparato, assicurarsi che questo non venga calpestato o schiacciato da oggetti pesanti.

## **CONFORMITÀ CE**

- I Prodotti Proel sono conformi alla direttiva LVD 2006 / 95 / EC, secondo lo standard EN 60065.
- PROEL S.p.A dichiara che questo prodotto è conforme ai requisiti essenziali ed alle altre disposizioni pertinenti stabilite dalla direttiva 2004/108/EC (EMC), secondo gli standard EN 55103-1 e EN 55103-2.



## INTRODUZIONE

Grazie per aver scelto un prodotto PROEL e della fiducia riposta nel nostro marchio, sinonimo di professionalità, accuratezza, elevata qualità ed affidabilità. Tutti i nostri prodotti sono conformi alle normative CE per utilizzazione continua in impianti di diffusione sonora.

## DESCRIZIONE

In risposta alla crescente richiesta di sistemi di diffusione compatti, leggeri e facili da utilizzare, PROEL introduce la serie WAVE, una nuova gamma di diffusori attivi con ingressi multipli e di un versatile lettore MP3 dotato di connettività BLUETOOTH. Alloggiati in cabinet in polipropilene leggeri e allo stesso tempo robusti, i sistemi WAVE combinano **altoparlanti per alte e basse frequenze selezionati con un'elettronica allo stato dell'arte**, che include una sofisticata sezione di pre-amplificazione con filtri attivi e DUAL LIMITER ed efficienti amplificatori in Classe D per le basse frequenze.

Il MEDIA PLAYER che trovate a bordo è in grado di riprodurre non solo da una card **SD** o da una chiavetta di memoria **USB**, ma anche attraverso una connessione **BLUETOOTH**. E' sufficiente accoppiare il diffusore WAVE i con il vostro smartphone o tablet per riprodurre musica senza bisogno di nessun cavo.

Grazie al **mixer a due canali** incorporato potete collegare un microfono o un'altra sorgente esterna al vostro sistema e mixare il vostro sound con i controlli di livello indipendenti e l'**equalizzatore a 2 bande**.

I **tre modelli** della serie **WAVE** possono essere utilizzati in una varietà di applicazioni, dalla diffusione vocale e la riproduzione di musica registrata alla musica dal vivo ed i DJ sets. I versatili cabinets possono essere installati su supporto standard per diffusori, appoggiati su un lato per l'utilizzo come monitor ed anche sospesi utilizzando i flying points.

## FUNZIONI DEL PANNELLO PRINCIPALE

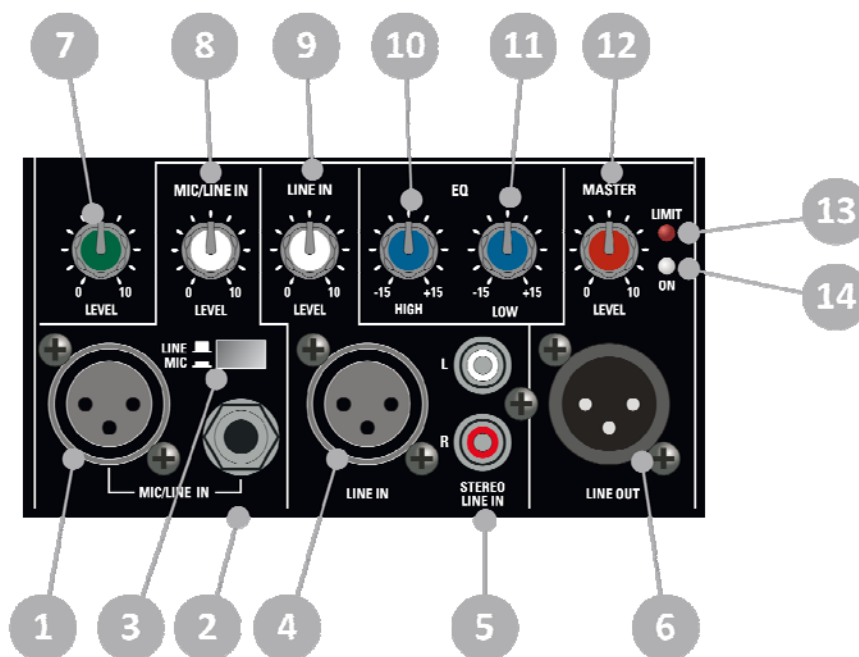

### 1. MIC/LINE IN (XLR)

Connettore XLR femmina che accetta un XLR maschio da qualsiasi microfono dinamico o strumento a livello linea bilanciato o sbilanciato. Le terminazioni dell' ingresso XLR sono le seguenti:

- Pin 1 = schermo o massa
- Pin 2 = + positivo o "caldo"
- Pin 3 = - negativo o "freddo"





## 2. MIC/LINE IN (JACK)

Connettore JACK femmina che accetta un JACK maschio da qualsiasi microfono dinamico o strumento a livello linea bilanciato o sbilanciato. Le terminazioni dell' ingresso JACK sono le seguenti:

- Tip (punta) = + positivo o "caldo"
- Ring (anello) = - negativo o "freddo"
- Sleeve (manicotto) = schermo o massa

Quando si collega un segnale sbilanciato, le terminazioni sono le seguenti :

- Tip (punta) = + positivo o "caldo"
- Sleeve (manicotto) = schermo o massa

## 3. TASTO MIC/LINE

Questo tasto imposta la sensibilità del canale di ingresso tra livello microfono o livello linea.

## 4. LINE IN (XLR)

Connettore XLR femmina che accetta un XLR maschio da qualsiasi strumento a livello linea bilanciato o sbilanciato.

## 5. LINE IN (RCA)

Due connettori femmina RCA che accettano due RCA maschio dai canali sinistro e destro di una sorgente ausiliaria con livello linea, ogni ingresso RCA è terminato come segue:

- Tip (punta) = + positivo o "caldo"
- Sleeve (manicotto) = schermo o massa

## 6. LINE OUT (XLR)

Connettore XLR maschio che fornisce un segnale bilanciato a livello linea con il mix degli ingressi prelevato prima del controllo MASTER LEVEL. Collegarlo all'ingresso di un altro sistema audio o altoparlante attivo.

## 7. LIVELLO MEDIA PLAYER

Potenzimetro per la regolazione del livello del media player interno.

## 8. LIVELLO MIC/LINE

Potenzimetro per la regolazione del livello degli ingressi MIC/LINE IN (1) (2).

## 9. LIVELLO LINE

Potenzimetro per la regolazione del livello degli ingressi LINE IN (4) (5).

## 10. HIGH

Potenzimetro per la regolazione dei toni alti: se ruotato al massimo enfatizza gli alti, se ruotato al minimo diminuisce gli alti (in posizione centrale l'intervento è neutro).

## 11. LOW

Potenzimetro per la regolazione dei toni bassi: se ruotato al massimo enfatizza i bassi, se ruotato al minimo diminuisce i bassi (in posizione centrale l'intervento è neutro).

## 12. MASTER

Potenzimetro per la regolazione del livello generale di tutti i segnali inviati all'amplificatore dell'altoparlante interno.

## 13. LIMIT

LED ROSSO che si illumina quando l'uscita dell'altoparlante interno è limitato. Quando questo LED lampeggia ridurre il segnale di ingresso.

## 14. ON

LED BLU che indica quando il dispositivo è acceso.

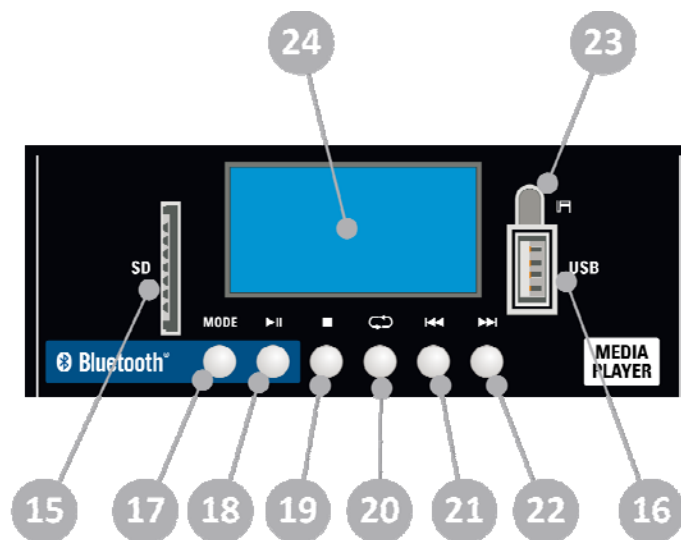

### 15. SD SLOT

In questa fessura potete inserire una memoria tipo SD (SD MEMORY CARD) contenente file audio.

### 16. USB SLOT

In questa fessura potete inserire una memoria tipo USB (USB FLASH DRIVE) contenente file audio.

### 17. MODE SWITCH

Premendo questo tasto si sceglie la sorgente contenente i file audio fra SD, USB o un lettore Bluetooth esterno. Una piccola icona appare sul display per identificare la memoria corrente:



USB FLASH DRIVE



SD MEMORY CARD



BLUETOOTH DEVICE

Preferibilmente usare solo memorie affidabili, marchi suggeriti sono: **Sandisk, Kingston, Lexar, Verbatim.**

Per connettere un lettore Bluetooth seguite le istruzioni del dispositivo. Selezionate BLUETOOTH premendo il tasto MODE e se il *dispositivo BT* è *sufficientemente vicino* sarà riconosciuto dopo qualche secondo. Se ciò non accadesse, *provate nuovamente premendo il tasto PLAY* e, allo stesso tempo, fate ripartire la procedura di ricerca nel dispositivo Bluetooth esterno.

Premere MODE...

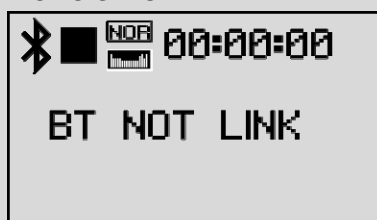

Premere PLAY per connettersi ... dispositivo BT connesso.



NOTA: il tipo di file audio e la qualità di riproduzione con la connessione Bluetooth dipende dal dispositivo Bluetooth usato.

Tenendo premuto il tasto MODE compare il seguente menu di utilità.



<p style="text-align: center;"><b>Bluetooth</b></p> <ul style="list-style-type: none"> <li>◆ Recently reconnection</li> <li>◆ EQ</li> <li>◆ Deleted paired info</li> </ul>	<p style="text-align: center;"><b>Bluetooth</b></p> <ul style="list-style-type: none"> <li>◆ Deleted paired info</li> <li>◆ Device Information</li> <li>◆ Exit</li> </ul>
--	---

Usate i tasti ◀◀ e ▶▶ per scorrere le opzioni e premete il tasto ▶|| per selezionarne una.

**Recently reconnection:** scegliendo questa opzione il media player prova a riconnettere l'ultimo dispositivo Bluetooth connesso.

**EQ:** scegliendo questa opzione appare il seguente menu.

<p style="text-align: center;"><b>Eq</b></p> <ul style="list-style-type: none"> <li>◆ Normal</li> <li>◆ Pop</li> <li>◆ Rock</li> </ul>	<ul style="list-style-type: none"> <li>◆ Jazz</li> <li>◆ Classic</li> <li>◆ County</li> <li>◆ Lowbass</li> </ul>
--	--

Con questa opzione potete impostare una equalizzazione per i file audio da riprodurre: Normale, Pop, Rock, Jazz, Classic, Country, esaltazione Bassi.

Una piccola icona nella schermata principale conferma la scelta effettuata:

**NOR POP ROCK JAZZ CLAS COU BAS**



**Deleted paired info:** scegliendo questa opzione tutte le informazioni relative ai dispositivi Bluetooth precedentemente connessioni verranno cancellate. Provate ad usare questa opzione se avete problemi nel connettere un nuovo dispositivo.

**Device Information:** Scegliendo questa opzione appare la seguente schermata con il nome e l'indirizzo del ricevitore Bluetooth.

<p style="text-align: center;"><b>Device Information</b></p> <p style="text-align: center;">Name: Bluetooth</p> <p style="text-align: center;">Adr: 0015100104F9</p>
--

**Exit:** ritorna alla schermata principale.

18. ▶|| **PLAY/PAUSE**

Questo tasto esegue o ferma la riproduzione del file audio corrente.

19. ■ **STOP**





Questo tasto ferma la riproduzione corrente. Premendo nuovamente il tasto play la canzone corrente riparte dall'inizio.

20. ↻ **PLAY MODE**

Questo tasto cambia il modo di riproduzione dei files audio. Una piccola icona nel display indica il modo corrente.

 **NORMAL:** esegue tutti i file audio contenuti in tutte le memorie e cartelle, raggiunto l'ultimo file l'audio si ferma.



-  **RANDOM:** riproduce tutte le canzoni contenute in tutte le memorie e cartelle casualmente.
-  **INTRO:** riproduce i primi 10 secondi di ogni canzone contenuta nella cartella corrente.
-  **ALL:** come in NORMAL ma quando raggiunge l'ultima canzone riparte dalla prima.
-  **SINGLE ONE:** riproduce solo il file corrente al termine si ferma.
-  **FOLDER:** riproduce tutti i file audio contenuti nella cartella corrente.

 **Breve spiegazione di come funziona il media player.** Quando si inserisce la SD memory card o USB flash drive nel corrispondente slot, il media player controlla l'intero contenuto della memoria localizzando tutti i files che possono essere riprodotti (file con le estensioni .WAV .MP3 .WMA). Tutti i files saranno riprodotti in ordine numerico e alfabetico, considerando in primo luogo il "nome della cartella" ed in seguito il "nome del file".



Esempio: inserite una memoria nello slot, il media player riproduce la prima canzone in ordine numerico e alfabetico. Premete il tasto PLAY MODE e scegliete INTRO, quindi attendete finche non si sente l'intro della canzone che si vuole ascoltare. Quindi premete ancora il tasto PLAY MODE e scegliete FOLDER per riprodurre tutte le canzoni contenute nella cartella, o SINGLE ONE per riprodurre solo la canzone scelta.

**21.  PREVIOUS SONG**

Passa alla canzone precedente.

**22.  NEXT SONG**

Passa alla canzone successiva.

 **Premendo a lungo  o  si imposta volume digitale del media player interno. Sugeriamo di lasciare questo volume sempre al massimo e regolare il livello del media player usando il cprrispondente livello.**

**23. RICEVITORE IR**

Questo è il ricevitore IR del controllo remoto.

**24. DISPLAY LCD**

Il display mostra diverse informazioni:

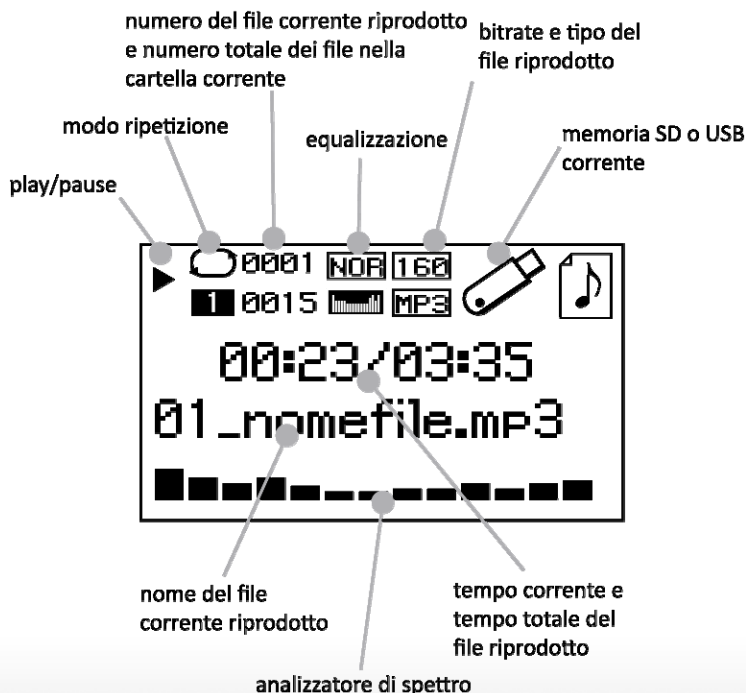

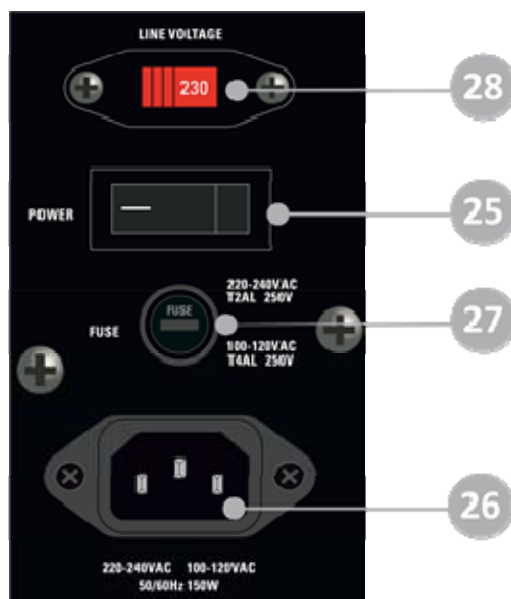

## 25. POWER

Usare questo tasto per accendere e spegnere l'apparecchio. Esso è acceso "ON" quando il tasto è in posizione "I".

## 26. AC~ SOCKET

Inserire in questa presa il cavo di alimentazione di rete, utilizzando esclusivamente il cavo in dotazione. Accertarsi che l'altoparlante sia spento prima di collegarlo alla rete.

## 27. FUSE holder

In questo vano è inserito il fusibile di protezione principale di rete.

**⚠ RIMPIAZZARE IL FUSIBILE DI PROTEZIONE ESCLUSIVAMENTE CON UN FUSIBILE CON LE MEDESIME CARATTERISTICHE RIPORTATE SUL PRODOTTO.**

**SE DOPO LA SOSTITUZIONE, IL FUSIBILE INTERROMPE NUOVAMENTE IL FUNZIONAMENTO DELL'APPARATO, NON INSISTERE E CONTATTARE IL SERVIZIO ASSISTENZA PROEL.**

## 28. LINE VOLTAGE

Questo selettore imposta la tensione di rete della linea elettrica del vostro paese (tipicamente è già impostato di fabbrica e non è necessario cambiarlo). L'impostazione 115V è per le linee elettriche da 105-120V~ e l'impostazione 230V è per le linee elettriche da 210-240V~.

**⚠ ATTENZIONE una sbagliata impostazione della linea elettrica AC LINE VOLTAGE può danneggiare seriamente l'amplificatore interno.**

## SOSTITUZIONE DELLA BATTERIA DEL CONTROLLO REMOTO

Per usare il controllo remoto per la prima volta occorre rimuovere la linguetta adesiva come da figura. Quando la batteria del controllo remoto è scarica, è necessario sostituirla con una nuova dello stesso tipo. Le istruzioni su come aprire il vano batterie sono stampate sul fondo del controllo remoto.

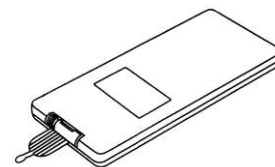

**ATTENZIONE: RISCHIO DI ESPLOSIONE SE LA BATTERIA NON VIENE MONTATA CORRETTAMENTE. SOSTITUIRE SOLAMENTE CON LO STESSO TIPO: CR 2025 LITHIUM MANGANESE DIOXIDE BATTERY.**



La batteria contiene Perclorato – le batterie Li-ion esauste sono considerate rifiuti tossici e non devono essere smaltite con altri rifiuti domestici al termine del ciclo di vita. Per evitare eventuali danni all'ambiente, si invita l'utente a separare questo prodotto da altri tipi di rifiuti e di riciclarlo in maniera responsabile per favorire il riutilizzo sostenibile delle risorse materiali.



**Li-ion**

## FUNZIONI CONTROLLO REMOTO

L'uso del media player e del controllo remoto dipendono dal tipo di supporto utilizzato. Alcuni tasti sono attivi o inattivi a seconda del dispositivo SD CARD, USB memory o BLUETOOTH usato per riprodurre i file audio.



### PLAY/PAUSE

Questo tasto esegue o ferma la riproduzione del file audio corrente.



### EQ equalization

Con questa opzione potete impostare una equalizzazione per i file audio da riprodurre: Normale, Pop, Rock, Jazz, Classic, Country, esaltazione Bassi.

Una piccola icona indica la scelta effettuata:



### VOLUME

Premete questi tasti per ridurre o incrementare il volume.



### PREVIOUS – NEXT

Premete per saltare alla canzone precedente o successiva.



### NUMERIC KEYPAD

Salta direttamente ad una canzone specifica. Tutte le canzoni contenute in una memoria sono ordinate in successione numerica e alfabetica: selezionando un numero suonerà la corrispondente canzone nella lista.

Un semplice trucco: rinominando i file delle canzoni contenuti in una memoria con un prefisso di 2 numeri si può accedere velocemente a una specifica canzone corrispondente a tale numero. Ad esempio: 01filename.mp3, 02 filename.wma e così via.



### ENTER

Premendo questo tasto si entra in un sotto menu:

① EQ ② PLAY MODE ③ CHANGE DEVICE ④ EXIT



Usare i tasti per scorrere le opzioni e il tasto per scegliere un'opzione.

Vedi il punto corrispondente in questo paragrafo per la descrizione dell'opzione EQ.

Vedi il punto corrispondente nel paragrafo precedente per la descrizione dell'opzione PLAY MODE.

L'opzione CHANGE DEVICE corrisponde all'opzione MODE descritta al punto successivo.



### MODE

Questo tasto commuta tra USB FLASH DRIVE SD MEMORY CARD BLUETOOTH DEVICE  
Mantenere premuto il tasto MODE per accendere e spegnere il lettore MEDIA PLAYER.



Questi tasti non sono utilizzati.



## SPECIFICHE TECNICHE

	<b>WAVE10A</b>	<b>WAVE12A</b>	<b>WAVE15A</b>
<i>Sistema</i>	2-vie bass reflex	2-vie bass reflex	2-vie bass reflex
<i>Altoparlante Alti</i>	1" driver a compressione - 1" VC	1" driver a compressione - 1.35" VC	1" driver a compressione - 1.35" VC
<i>Altoparlante Bassi</i>	10" woofer - 2" VC	12" woofer with 2" VC	15" woofer with 2.5" VC
<i>Copertura Angolare</i>	90° O x 60° V	90° O x 60° V	90° O x 60° V
<i>Potenza di Picco</i>	260 W	400 W	400 W
<i>Potenza Continua Alti</i>	30 W Class AB	50 W Class AB	50 W Class AB
<i>Potenza Continua Bassi</i>	100 W Class D	150 W Class D	150 W Class D
<i>Risposta in Frequenza</i>	70 Hz - 20 kHz	60 Hz - 20 kHz	50 Hz - 20 kHz
<i>SPL Massima</i>	122 dB	123 dB	125 dB
<i>Connettori</i>	MIC/LINE IN: XLR-F + 1/4" JACK, LINE IN: XLR-F + 2xRCA LINE OUT: XLR-M	MIC/LINE IN: XLR-F + 1/4" JACK, LINE IN: XLR-F + 2xRCA LINE OUT: XLR-M	MIC/LINE IN: XLR-F + 1/4" JACK, LINE IN: XLR-F + 2xRCA LINE OUT: XLR-M
<i>Controlli</i>	MIC/LINE/LINE/MASTER LEVEL, LINE/MIC selector, LOW EQ, HIGH EQ, MEDIA PLAYER LEVEL + NAVIGATION	MIC/LINE/LINE/MASTER LEVEL, LINE/MIC selector, LOW EQ, HIGH EQ, MEDIA PLAYER LEVEL + NAVIGATION	MIC/LINE/LINE/MASTER LEVEL, LINE/MIC selector, LOW EQ, HIGH EQ, MEDIA PLAYER LEVEL + NAVIGATION
<i>Alimentazione</i>	230 V~ o 120 V~ 50/60 Hz con selettore LINE VOLTAGE	230 V~ o 120 V~ 50/60 Hz con selettore LINE VOLTAGE	230 V~ o 120 V~ 50/60 Hz con selettore LINE VOLTAGE
<i>Consumo</i>	150 W	200 W	200 W
<i>Sistema di sospensione</i>	2 x M8 - sotto	4 x M10 - sopra/sotto	5 x M10 - sopra/sotto
<i>Costruzione</i>	Polipropilene	Polipropilene	Polipropilene
<i>Flangia per supporto</i>	1 x sotto	1 x sotto	1 x sotto
<i>Dimensioni (L x A x P)</i>	320 x 500 x 290 mm	390 x 620 x 350 mm	480 x 740 x 430 mm
<i>Peso</i>	14 kg (30.8 lb)	17 kg (37.4 lb)	21 kg (46.3 lb)



**PROEL S.p.A.**

(World Headquarters - Factory)

Via alla Ruenia 37/43

64027 Sant'Omero (Te) – Italy

Tel: +39 0861 81241

Fax: +39 0861 887862

[www.proel.com](http://www.proel.com)